

NOTICE DE LA RADIO 2.4G TURBORIX

Merci pour votre acquisition de la radio 2.4G. S'il vous plait, lisez le manuel s'il vous plaît lire attentivement ce manuel avant d'utiliser. Espérons que notre produit peut vous apporter le bonheur.

Caractéristiques:

Toute la gamme 2,4GHz 6 canaux
4 types de mémoire
4 types d'avion (avion, héli90, héli120, héli140)
4 modèles sélectionnables
Timer intégré
Ajustement contraste
Réduction des gaz
Ordinateur programmable
Prise USB
Peut être programmé par PC avec logiciel inclus

Mode type : Avion, hélicoptère, planeur
Pilotage : Manche à droite ou à gauche
Longueur antenne : 115cm/26cm
Type code : PPM / GFSK
Voltage : 12V
RF power : Moins de 0,8W
Poids net : 575gr
Poids emballage : 968gr

Spécifications :

Emetteur/récepteur 2,4GHz

Articles inclus :

Tuborix Emetteur 6 canaux 2.4GHz
Tuborix Récepteur 2.4GHz
Interface USB
CD-ROM

Notice du produit

La fréquence 2.4G utilise un code automatique des adresses. Elle permet d'utiliser le mode de transmission numérique, et ce en dehors de prévenir l'ingérence efficace active et passive.

1. FS-CT6A (figure 1. Emetteur)
2. FS-R6A (figure 2. Recepteur)

Note. Les composants ont été assemblés avant la sortie, vous n'avez pas besoin d'initialiser.

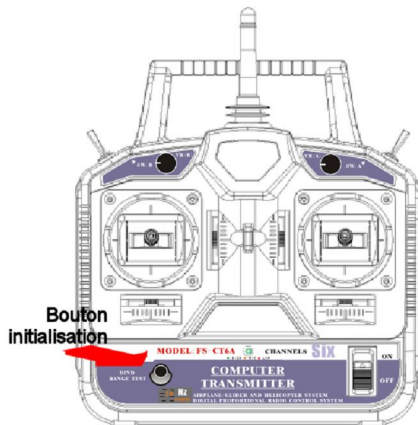

Emetteur FSCT6A

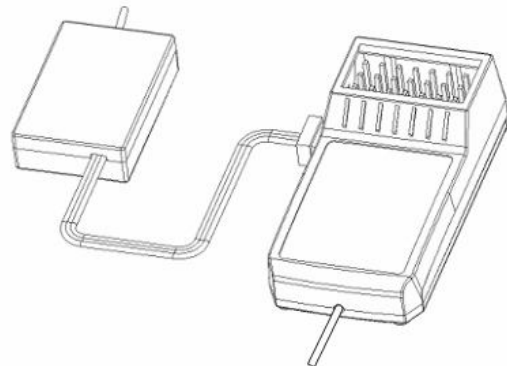

Récepteur FS-R6A

Montage radio

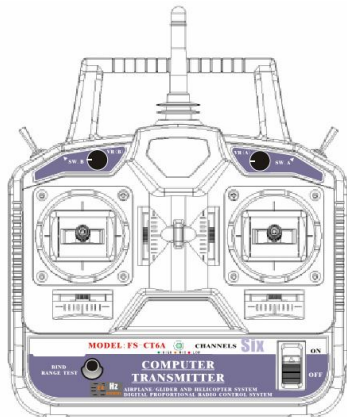

Emetteur

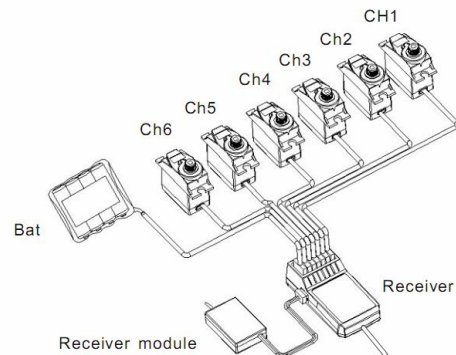

Module réception

Initialisation de la radio

Si vous voulez initialiser récepteur émetteur avec d'autres, s'il vous plaît suivre les étapes suivantes :

1. Installer la batterie à l'émetteur 2.4G et le fermer.
2. Insérer le cavalier correspondant au port BAT du récepteur.
3. Connecter le récepteur de la batterie à l'un quelconque de la sortie 1 à 6, sur le même temps, les deux LED clignotent et cela signifie que le récepteur est en cours pour l'initialisation.
4. Appuyez et maintenez le bouton BIND de l'émetteur, puis basculez sur ON.
5. Relâchez le bouton de BIN de l'émetteur pour initialiser l'ensemble radio.
6. Observez la LED sur le récepteur. Quand la LED a cessé de flasher c'est que le processus est bon. Ce processus dure sur 10s.
7. Installez un servo et tester.
8. Si le test échoue, s'il vous plaît répéter l'action ci-dessus
9. Si le test est un succès, insérez l'alimentation sur le port BAT, l'initialisation est complète.

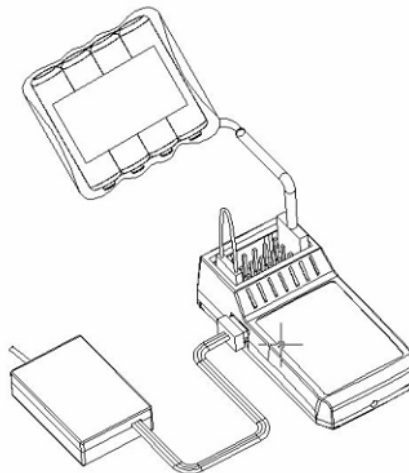
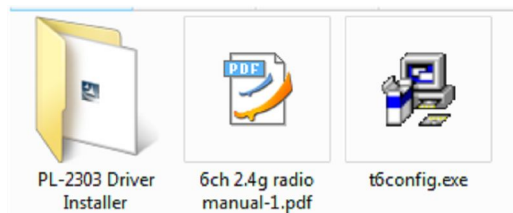

Figure 3

Utilisation du programme de configuration de la radio

Un programme est livré sur le CD-Rom. Pour l'installer insérer le CD dans le lecteur. Ouvrir le « Poste de travail » et vous visualisez trois fichiers.



Ouvrir le dossier **PL-2303 Driver Installer** pour installer le drivers port USB-Série de l'émetteur qui permet la liaison émetteur<>PC

Exécutez par un double clic le programme **PL-2303 Driver Installer.exe** . Une fois que le driver est installé l'émetteur peut être connecté et reconnu sur le PC.

Programme de configuration de la radio



Installer le programme T6config.exe sur votre ordinateur. Après installation une icône **T6config** se trouve sur le bureau. Pour lancer le programme cliquer sur cette icône.

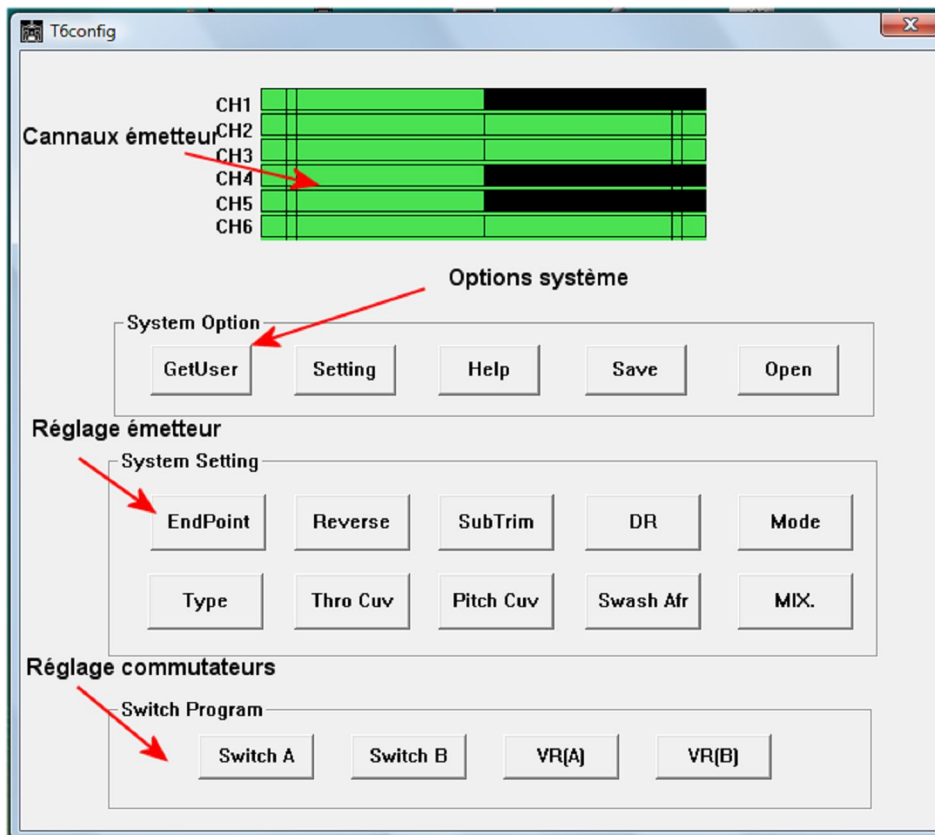

Configuration de l'émetteur par le programme

Le programme **T6config.exe** permet de paramétrer l'émetteur en fonction du modèle à faire voler. On peut choisir pour avion/planeur ou hélico. Pour modifier les paramètres de l'émetteur il faut que celui-ci soit allumé, bouton sur ON.

Brancher le cordon sur la prise USB et le connecteur rond sur l'émetteur. Celui-ci doit être détecté par le PC

System Option

GetUser

Permet de charger les paramètres en provenance de l'émetteur et de les corriger ou modifier à partir du programme.

Setting

Permet de déterminer le port série utilisé.

Help

Renvoi à un programme d'aide (non connu sur ce programme)

Save

Sauvegarde sous un nom de fichier, la configuration de l'émetteur. Choisir un nom de fichier en fonction du modèle.

Open

Ouvre un fichier sauvegardé sur le disque dur pour l'installer dans le programme.

System Setting

EndPoint

Détermine la course de chaque servo à gauche ou à droite

Reverse

Permet l'inversion de sens de chaque servo

Subtrim

Permet le réglage du neutre de chaque servo

DR

Pourcentage double débattement On/Off pour les canaux 1-2-4. Le double débattement est affecté avec le swith 1 ou 2.

Mode

En fonction de la position du manche des gaz et du rouli entrer un mode 1 à 4.

Type

Choix de 4 modèles soit ACCRO/HELI-90/HELI-120/HELI-140. Le type accro sera pour avion/planeur et HELI-90/120/140 pour hélicoptère.

Tho Cuv

En mode HELICO c'est la courbe des gaz en 5 points de 0 à 100%. Elle peut être différente pour Normal ou Idle-Up.

Pith Cuv

En mode HELICO c'est la courbe de pas pour hélico. Elle peut être différente pour Normal ou Idle-Up.

Swash Afr

Pourcentage de déplacement canaux 1, 2 et 6 pour hélico. Mettre une valeur de départ de 60% pour avoir un débattement des servos.

MIX

Trois mixage sont possible pour deux canaux chacun avec le % de débattement. Chaque mixage peut être affecté à un swith, ou commande des gaz.

Switch Program

Swtich A

Affectation d'une fonction à l'inter A à Null/DR/ThroCut/Nor-Id.

Swtich B

Affectation d'une fonction à l'inter B à Null/DR/ThroCut/Nor-Id.

VR(A)

Affectation d'une fonction au variateur A soit NULL ou Pith Adjust

VR(B)

Affectation d'une fonction au variateur A soit NULL ou Pith Adjust

Ceci est une traduction libre de la notice ainsi que de l'utilisation du programme livré sur CD-Rom.

Je ne peux être tenu responsable d'une erreur de traduction ou d'utilisation.

Henri MIRRA – <http://letrainpassion.fr>